

Figure 1

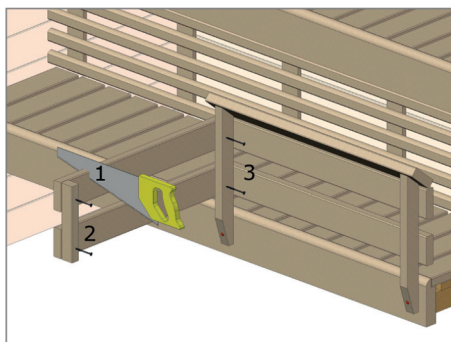

Figure 2

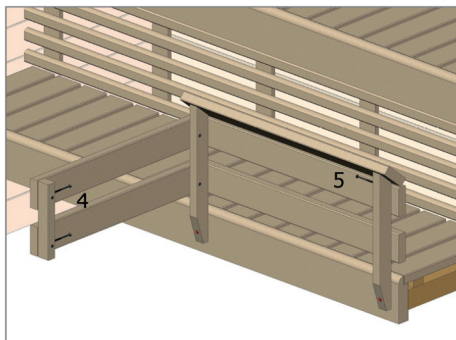





Figure 3

-  1. Attach the supports of the heater protector to the front board of the bench using 4x60 mm screws and cover the holes with wooden covers. (Figure 1)
- 2. Cut the side boards of the heater protector to a proper length (point 1.) Attach a batten to the side boards using 4x60 mm screws (point 2) and then attach the side boards to the supports of the heater protector using 4x50 mm screws (point 3). (Figure 2)
- 3. Fasten the heater protector to the wall at point 4, using 4x50 mm screws. It is also advisable to attach the heater protector at point 5 to reinforce the heater protector. (Figure 3)

Manufacturer is not responsible for the products which are damaged due to the lack of protective treatment. It is recommended to treat the wooden parts with special sauna liquids to protect the wood from moisture. Treatment liquids are available in well-equipped construction stores.

-  1. Kiinnitä kiuassuojan jalat lauteen 4x60 mm ruuveilla reunalautaan ja peitä reiät puisilla suojatulvilla. (Kuva 1)
- 2. Leikkaa kiuassuojan sivulaudat sopivan pituisiksi (kohta 1.) Kiinnitä sivulautoihin 4x60 mm ruuveilla selkänöja (kohta 2) ja kiinnitä sen jälkeen sivulaudat jalkoihin 4x50 mm ruuveilla kiuassuojan (kohta 3). (Kuva 2)
- 3. Kiinnitä kiuassuoja kohdasta 4 seinää, käytä siihen 4x50 mm ruuveja. Kiuassuoja olisi hyvä kiinnittää myös kohdasta 5, jotta kiuassuoja olisi mahdollisimman vakaa (Kuva 3)

Valmistaja ei ota vastuuta tuotteen väärästä käytöstä aiheutuneista vahingoista (mm. väärä asennus). Valmistaja ei vastaa tuotteista, jotka ovat vioittuneet puutteellisen suojauksen vuoksi. Laudesuoja saa hyvin varustetuista rautakaupoista.

-  1. Kinnitage kerisekaitsme jalad lava äärelaua külge 4x60 mm kruvidega ja katke avad puidust katekorkidega (Pilt 1)
- 2. Lõigake kerisekaitsme külgmised laud sobivasse pikkusesse (punkt 1.) Kinnitage 4x60 mm kruvidega külmiste laudade külge põõn (punkt 2.) ning seejärel kinnitage külgmised laud kerisekaitsme jalgade külge 4x50 mm kruvidega (punkt 3.). (Pilt 2.)
- 3. Kinnitage kerisekaitse punktist 4 seinä külge, kasutades krube 4x50 mm. Soovitame kinnitada kerisekaitsme ka punktist 5, et tagada kerisekaitsme suurem tugevus (Pilt 3)

Soovituslik on töödelda lava puitosad puidukaitsevahendiga, et kaitsta puitu niiskuse eest. Tootja ei vastuta toodete eest, mille kahjustused tulenevad puidukaitsevahendiga mittetöötlemisest. Spetsiaalsed sauna mõeldud puidukaitsevahendid on saadaval hästivarustatud ehituspoes.

ENG

BENCH SET MAINTENANCE INSTRUCTIONS

Some useful tips to make your sauna last longer:

- The bench space should be divided so that each person has sitting room of approximately 60 cm (may also be less depending on the size of the room). In this way, it is more comfortable for people and the bench is not overloaded either.
- People should not wear wet swimsuits in the steam room since water dripping out of these significantly damages the sauna bench and its structure. To prolong the nice look of a bench, use mats for sitting. Also, this makes sitting on the hot sauna bench more comfortable.
- The sauna bench set and its parts must be cleaned at least once a year using special sauna cleaning products, e.g., Tikkurila SUPI SAUNAPESU. For harder stains that are difficult to remove with a cleaning agent fine sand paper can be used. After cleaning treat the bench again with a bench protection agent, for instance Tikkurila SUPI LAUDESUOJA.

When cleaning a sauna, adhere to the following principles:

- The sauna bench set and its parts should be washed with an alkaline cleaning agent using a brush or an abrasive cleaning cloth. Do not forget washing the bottom side of the bench, bench board edges, bench support constructions and other parts of the set.
- After this, rinse wooden surfaces with water.
- To make cleaning even more efficient, use abrasive cleaning powders or disinfecting cleaning agents. These will also whiten the wooden surface. When using disinfecting cleaning agents, make sure that water and wood are cool. Before giving the surfaces a thorough rinse, leave the cleaning solution to sit for a while.
- Do not clean sauna walls with a hose applying great pressure because this may damage wall constructions.

Changes in the relative humidity level of the sauna air may cause wood to swell or shrink.

Do not forget the following principles:

- The sauna is provided with air exchange fans that must be switched on during sauna and after sauna when the interior is drying.
- The ventilation valve must be open during sauna and after sauna, when the interior is drying.
- The heater should be left switched on for about half an hour after finishing a sauna session.
- If the bench rests are removable, lift them in horizontal position after sauna.
- It is not permitted to dry laundry in the sauna, since moisture emitted from laundry darkens the wooden parts of the sauna. Also, hanging laundry to dry over the heater increases the risk of a fire.

As sauna wooden materials are imposed to high temperatures during heating, its moisture content is reduced and it tends to shrink. As a result, cracks may appear in panelling boards. Over time, wooden surfaces in the steam room, such as wall panelling, will darken. This is caused by heat emitted by the heater. Also, fine stone dust from heater stones rising up with the air flow may darken the wooden surface near the heater. The temperature tolerance limit of the steam room walls and ceiling is +135 °C. The highest temperature allowed in the heater room is about +125 °C. High temperatures reduce the lifespan of wood!

FI

LAUDESARJAN HUOLTO-OHJE

Tässä muutamia hyödyllisiä neuvoja, joita noudattamalla saunan lauteet kestävät kauemmin:

- Lauteet tulisi mitoittaa siten, että jokaiselle ihmiselle olisi löylyhuoneessa noin 60 cm tilaa (huoneen koosta riippuen voi olla vähemmänkin). Tällöin saunassa on viihtyisämpi olla eivätkä lauteet tunnu ahtailta.
- Löylytilassa ei saisi oleskella märissä uima-asuissa, koska niistä valuva vesi vahingoittaa saunan lauteita ja niiden rakenteita olennaisesti. Jotta lauteiden ulkonäkö säilyisi hyvänä, olisi käytettävä laudeliinoja. Siten myös istuminen kuumilla lauteilla on mukavampaa.
- Laudesarja ja sen eri osat on puhdistettava vähintään kerran vuodessa saunan puhdistamiseen tarkoitetuilla erikoistuotteilla, esim. Tikkurila SUPI SAUNAPESULLA. Vaikeimmat tahrat, joita ei saa pois puhdistusaineilla, voi puhdistaa hienolla hiekkapaperilla. Puhdistuksen jälkeen lauteet tulee käsitellä uudestaan lauteiden suoja-aineella, esimerkiksi Tikkurilan SUPI LAUDESUOJALLA.

Saunan lauteiden säännöllisessä pesussa noudatetaan seuraavia periaatteita:

- Laudesarja ja sen osat pestään emäksisen pesuaineen liuoksella harjalla tai hankaavalla pesusienellä. Muista puhdistaa myös lauteet alapuolelta, lauteen reunat, tukirakenteet ja muut osat.
- Pesun jälkeen lauteet huuhdotaan ja kuivataan.
- Puhdistus on vielä tehokkaampi, jos käytetään hankausjauheita tai desinfiioivia puhdistusaineita. Nämä valkaisevat samalla puun pintaa. Desinfiioivia aineita käytettäessä sekä pesuveden että puun pinnan on oltava viileitä.
- Saunan ilman kosteuden muutokset voivat saada puun elämään ja muuttaa myös lauteiden rakenteita.

On hyvä muistaa myös seuraavat periaatteet:

- Saunassa on ilmanvaihtokanavat, jotka on käynnistettävä saunomisen ja saunan kuivattamisen ajaksi.
- Ilmanvaihtoventtiiliin on oltava auki saunomisen ja saunan käytön jälkeisen kuivattamisen aikana.
- Kiuas on jätettävä päälle noin puoleksi tunniksi saunomisen jälkeen, jotta lauteet kuivuisivat hyvin.
- Mikäli lauderakenteet ovat irrotettavia, nosta ne kun saunomisen jälkeen pystyasennossa.
- Saunassa ei saa kuivattaa vaatteita, koska niistä haihtuva kosteus aiheuttaa saunan puuosien tummumista.

Koska saunan puumateriaalien ovat saunaa lämmitettäessä suuressa kuumuudessa, niiden kosteuspitoisuus vähenee ja puu tiivistyy. Lauteet voivat sen seurauksena alkaa rakoilla. Löylyhuoneen puumateriaalit kuten lauteet muuttuvat ajan mittaan tummemmiksi – lämpökäsitellyt puut vaaleammiksi. Tämän aiheuttaa kiukaan kuumuus. Myös kiuaskivistä irtoava ilmarinnan kuljettama hieno kivipöly saattaa tummentaa kiukaan lähellä olevia lauteita. Löylyhuoneen puupintojen korkein sallittu lämpötila on +135 °C. Löylyhuoneen suurin sallittu lämpötila on noin +125 °C. Korkeampi lämpötila vähentää puun elinikää!

EE

LAVAKOMPLEKTI HOOLDUSJUHEND

Mõned kasulikud nõuanded, et saunatooted kestaks kauem:

- Lava ruum tuleks jagada nii, et igale inimesele jääb istumisruumi umbes 60 cm (sõltuvalt ruumi suurusest võib olla ka vähem). Nii on inimesel mugavam ja lava ei ole ülekoormatud.
- Leiliruumis ei tohiks viibida märgades ujumisriietes, kuna nendest väljavoolav vesi kahjustab oluliselt saunalava ja selle karkassi. Et lava välimus püsiks kauem värske, tuleks kasutada istmikualuseid. Nendega on kuumal saunalaval mugavam istuda.
- Lavakomplekti ja selle erinevad osad peab vähemalt korra aastas puhastama spetsiaalsete saunapuhastusvahenditega nt. Tikkurila SUPI SAUNAPESU. Tugevamad plekid, mis ei taha puhastusvahendiga eemalduda, võib puhastada peenikese liivapaberiga. Pärast puhastust tuleks lava katta uuesti lavakaitsevahendiga nt. Tikkurila SUPI LAUDESUOJA-ga.
- Peale saunas käiku tuleb leiliruum kindlasti liigest niiskusest kuivatada, selleks tuleb laes asuv ventilatsiooniluuks peale saunakäiku hoida avatuna.

Sauna puhastamisel lähtutakse alljärgnevatest põhimõtetest:

- Lavakomplekt ja selle osad pestakse leeliselist puhastusvahendit kasutades harja või abrasiivse pesulapiga.
- Unustada ei tohi ka lava alakülge, lavalaudade servi, lava tugikonstruktsioone ja muid komplekti osasid.
- Seejärel puitpinnad loputatakse ja kuivatatakse.
- Puhastus on veelgi tulemusrikkam, kui kasutatakse abrasiivpulbreid või desinfitseeriva toimega puhastusvahendeid. Need ühtlasi valgendavad puidu pinda. Desinfitseerivate ainete kasutamisel peavad nii pesuvesi kui ka puit olema jahedad.
- Saunaõhu suhtelise niiskuse muutumine võib puidu "elama" panna, mistõttu võivad muutuda puitdetailide mõõtmed.

Ei tohi unustada alljärgnevaid põhimõtteid:

- Korteris on olemas õhuhuuhutusventilaatorid, mis tuleb nii saunaskäigu kui ka sauna kasutamisejärgse kuivamise ajaks sisse lülitada.
- Õhutamisklapp peab olema nii saunaskäigu kui ka sauna kasutamisejärgse kuivamise ajal avatud.
- Kerise peab pärast iga saunakorda ligikaudu pooleks tunniks tööle jääma.
- Kui lavarestid on mahavõetavad, tõsta need pärast saunaskäiku püstisesse asendisse.
- Saunas ei tohi pesu kuivatada, sest pesust õhkuv niiskus põhjustab sauna puitosade tumenemist. Pesu kuivatamine kuumas kerise kohal tekitab aga tuleohtu.

Kuna sauna puitmaterjalid satuvad sauna kütmisel suure kuumuse kätte, väheneb nende niiskusesisaldus ja puit kipub kokku tõmbuma. Laudad võivad selle tagajärjel praguneda. Leiliruumi puumaterjalid, nt seinapaneeleid, tõmbuvad samuti aja jooksul tumedamaks. Tumenemist soodustab kerise kuumus. Samuti võib kerisekiividest murenev ja õhuvooluga ülles tõusev peen kivitolm tumendada kerise läheduses olevat puitpinda. Leiliruumi puitpindade kõrgeim lubatud temperatuur on +135 °C. Leiliruumi suurim lubatud temperatuur on ca +125 °C. Kõrge kuumus vähendab puitdetailide eluiga!